

# Rum til læring

Af Carsten Primdahl

“Do good architects necessarily make good authors? And vice versa? Mostly I would say not. For reasons similar perhaps to the reasons, that most birds do not make good ornithologists. But this takes nothing away from the beauty of their feathers or the sureness of their flight.”<sup>1</sup>

Af Carsten Primdahl

Arkitekt

CEBRA a/s

cp@cebra.info

Måske forholder det sig sådan – alligevel er det i dag en del af arkitektens arbejde, som i næsten ethvert andet fag, at formidle indhold og form på tværs af faggrænser. Følgelig har vores tid – omskifteligheden og kompleksiteten gjort værket til et kollektivt produkt og kommunikation i tilblivelsesprocessen en utrolig vigtig del heraf.

Det opleves på den måde at fagenes hastigere udvikling, dybde og kompleksitet resulterer i en større grad af specialisering – og hvordan skulle det ellers være? Som Peter Hesseldahl beskriver det – at forsøge at holde sig 100 % orienteret, vil svare til at slukke tørsten med en brandslange. Derfor skaber vi bl.a. mening i specialiseringen, og netop derfor er evnen til at kommunikere og formidle på tværs en forudsætning for, at specialviden ikke forbliver specialviden, men sættes i spil med det tværfaglige for at blive gjort brugbar.

Der er på denne måde, skabt et behov for rammer, som understøtter fordybelse og udveksling i de videnstunge institutioner og organisationer. Sammenholdt med den seneste viden om menneskets adfærd, hvordan hjernen fungerer, forskellige intelligenser og læringsstile, skaber det grundlaget og kravene for udformning og indretning af morgendagens arkitektur til læring og kommunikation.

## Proces

Det er en rigtig god idé at tænke sig om, før man laver en liste over ønsker – de kan være radikalt forskellige fra et virkeligt behov. I opstartsfasen disponeres ca. 80 % af en byggesums økonomi, uden man rigtig ved, hvad man taler om – man er lige begyndt, man kender knapt hinandens faglighed og værdier eller opgavens indhold. For at kvalificere løsningerne og indholdet og få et større udbytte af rådighedsbeløbet/budgettet, integreres udvikling som en naturlig del af hele projektførelsen, og de forskellige fagligheder sættes i spil på tværs.

En anden interessant udvikling er betragtningen og konstitueringen af projektet som vidensbaseret forretningsmodel. Dels er fremtiden noget af det sværeste at spå om, og fremtidssikring kan derfor være en svær diskussion. Derfor er der sund fornuft i at konsultere de egentlige brugere – de befinder sig i materien og fornemmer strømningerne. Brugere kommer med input på flere niveauer – det fagligt teoretiske grundlag, de praktiske aspekter og de mulige retninger, som udviklingen kan gå i. Udover anvendelsen af brugerens kompetence, i den såkaldte bottom-up proces, giver den en positiv sideeffekt – et ejerskab som i sidste instans kan påvirke projektets bæredygtighed. Projektets udvikling forsætter jo efter den dag nøglen overdrages – indholdet ændres over tid. Arkitekten indgår i denne form i udvikling og visualisering af programmet og dermed kvalificering af indholdet og den merværdi, der opnås.

Derfor bliver begrebet fleksibilitet eller endnu bedre ”multifleksibilitet” ofte en undskyldning for at tage en beslutning – netop at man kan ændre eller tilpasse forholdene til den aktuelle situation. Derved behøver man ikke tage stilling til noget, man kun kan gisne om. Men med fleksibiliteten dør det specifikke og unikke – alt kan det hele og måske endda alligevel næsten ingenting. Fleksibiliteten udtømmer så at sige mangfoldigheden (peger tilbage på læringssituationen). Selvfølgelig er det ikke et spørgsmål om at vælge udelukkende det ene eller det andet – men at finde den rigtige balance mellem mangfoldighed og fleksibilitet – og som ordet multifleksibilitet antyder – en specificeret fleksibilitet.

## Organisering

Viden organiserer sig uafhængigt af tyngdekraften og verdenshjørnerne og derfor skal der en oversættelse til, når projektet skal konkretiseres. Som udgangspunkt er en række radikale modeller et redskab til at ombryde vores traditionelle opfattelse af, hvordan tingene forholder sig og placeres i forhold til hinanden. Ved at skifte optik kan man belyse forskellige forhold, der vedrører enkle aspekter – eksempelvis synergier eller andre relationer som lyd- og lysforhold, flow og logistik, samt rum til fordybelse og udveksling m.m. Modellerne vil belyse nogle problematikker som kan være modsatrettede og heri ligger den egentlige udfordring – at skabe flest sammenfald mellem modellerne og på den måde tilgodese den mangfoldighed af krav, som stilles til det videnstunge byggeri.

**Der er på denne måde, skabt et behov for rammer som understøtter fordybelse og udveksling i de videnstunge institutioner og organisationer**

## MELLEMRUM/FLOWAREAL

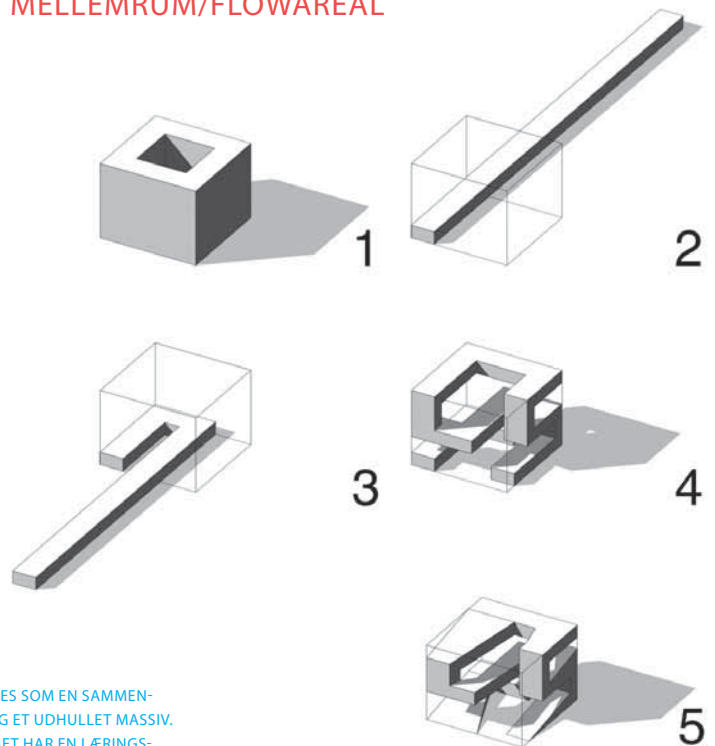
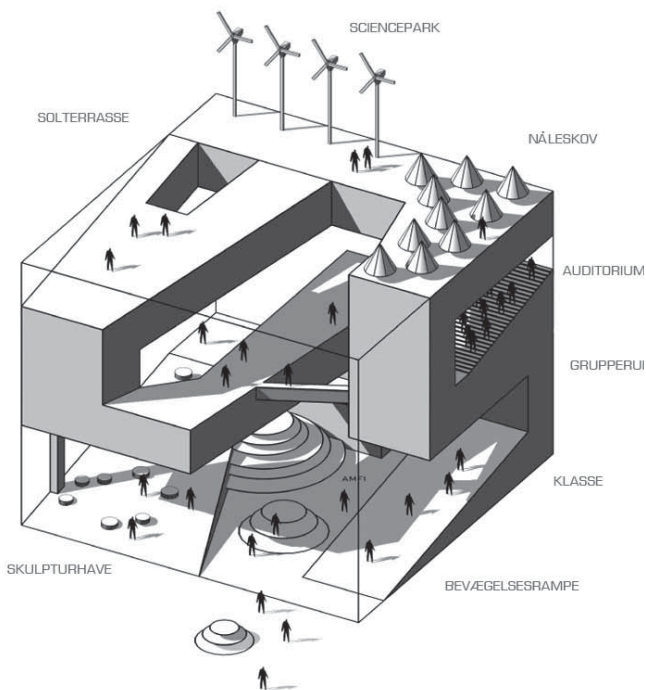

- 1: UDGANGSPUNKTET ELLER RAMMEN: ET MASSIV
- 2: BYGNINGSVOLUMENET UDLAGT SOM EN STOK
- 3: STOKEN FOLDES
- 4: STOKKEN FOLDES IND I RAMMEN SOM EN KNUDE
- 5: KNUDEN BEARBEJDES FORMMÆSSIGT

DEN VISTE MODEL KAN BÅDE SES SOM EN SAMMENFOLDET STOK ELLER KNUDE. OG ET UDHULLET MASSIV. POINTEN ER, AT MELLEMRUMMET HAR EN LÆRINGSMÆSSIG BRUGBARHED.

Gange og korridorer har sin oprindelse i den engelske herskabsbolig, hvor tjenestefolket kunne bevæge sig uden at genere herskabet. Korridoren ses ofte i det industrialiserede erhvervsbyggeri, som en slags fordelingskanaler mellem A og B. Opfattelsen af bevægelse og ruten som noget adskilt fra det egentlige ærinde har ændret sig til at blive en opdagesrejse, hvor den gående stimuleres ved at blive stillet overfor forskellige situationer, der kan motivere til deltagelse, inddragelse eller blot fungere som inspiration. Samtidig er dette tidligere sekundære areal, nu rammen omkring det planlagte såvel af det uplanlagte møde og i den grad skabelsen af sociale og faglige relationer. Flowarealer inddrages på ligefod med fagcentre, som et aktivt læringsrum, hvor især de bløde kompetencer udvikles. Det er også i disse arealer den rumlige kontrast/graduering mellem det private og offentlige, eller det fagfaglige og fælles faglige defineres. Dette gøres bl.a. ved bearbejdning af synlighed og skala.

### Læringsituationens iscenesættelse

Det vi kender fra os selv - er i virkeligheden også det der er udgangspunktet for iscenesættelse af læringsituationen. Vores øgede kendskab til hvorledes hjernen fungerer, giver os nogle redskaber til at skabe de optimale fysiske betingelser. Men der findes ligeså mange forskellige hjerner, som der findes mennesker

og derfor er det svært at skabe ét universarium, der tilgodeser alle. Vi kender fra vores egne læringsituationer, hvorledes vi indretter os, når vi enten skal fordybe os eller reflektere, når vi skal føre en frugtbar samtale eller skal modtage en-vejs-kommunikation. Nogle fungerer bedst i fuldt dagslys, mens andre bedre kan koncentrere sig under arkitektlampens skær. Nogle sætter musik på eller arbejder bedst i det offentlige rum, mens andre skal have absolut stilhed – nogen spiser eller skal være fysisk aktive på anden måde. Vi kender også fornemmelsen af andægtighed uden nødvendigvis at være troende, ved at bevæge os i religionernes rum, eller den mere løsslupne atmosfære på markedspladsen. Farver har indvirken på vores sindstilstand – vi beskriver dem som glade eller dunkle, stærke eller svage, og sammen med formen og mønstret, hensætter de os i et humør. Lys, lyd, skala og farver er arkitektoniske redskaber til at skabe rammerne om læringsituationen – og den mangfoldighed, der imødekommer det enkelte individs mulighed for at finde sted og rum til netop sin læringsituation.

### Case 1 – mellemrømmet – input til faglig diskussion i SKUB-projektet

SKUB-projektet i Gentofte Kommune er arbejdstitlen for en række til- og ombygninger af eksisterende skoler, samt nybygning af enkelte skoler. Udover at være et udbygningsprojekt er

det også et udviklingsprojekt, hvor den enkelte skole gennemgår et procesforløb baseret på skolens værdier. Eftersom skolernes størrelser er baseret på en normering med det formål at sikre en indholdsmæssig kvalificering, er det oplagt at kigge på de sekundære arealer for at optimere den samlede brug. "Mellemrømmet" er et tankeprojekt, der specifikt vedrører potentialet i mellemrømmene og aktivering af disse. Vejen fra A>B nuanceres ved smutveje og omveje, der laves gennemskæring og åbnes til fagkerne, så fagligheden udstilles til inspiration. Der indarbejdes rum i forskellige skalaer, så de fagspecifikke rum kan inddrage de omkringliggende arealer til projekt- og gruppearbejde. Forskellige betoning og temaer lægges nedover zoner af mellemrømmet, så mangfoldigheden og det stedspecifikke opstår.

### Case 2 – Ordrup Skole

Ordrup Skole<sup>2</sup> mindede mest af alt om en kasernebygning, der vendte omgivelserne ryggen med den lille undtagelse, at midt i aksialiteten lå skolens gårdtoilet i stedet for hovedindgangen. Plankonfigurationen var som en 3-længet gård, der fastholdt skolegården i midten. Derudover var der to andre bygninger, der lå som satellitter omkring hovedbygningen og primært husede indskoling og fritidsordning. Gangarealer lå ensidigt mod gårdrummet

**Vi kender også fornemmelsen af andægtighed uden nødvendigvis at være troende, ved at bevæge os i religionernes rum, eller den mere løsslupne atmosfære på markedspladsen.**



Case 2: Ordrup facade

## Hele skolens opbygning er baseret på en infrastrukturel sammenkobling af de forskellige fagområder i synergikæder, og placering af tilhørende trin i umiddelbar kontakt hermed.

på hver af hovedbygningens etager og udgjorde ca. 25 % af skolens samlede areal. Selvsagt en struktur, der ikke lagde op til meget fællesskab udover toilettet – og derfor var skolens værdibaserede ønsker at skabe mødesteder, gennemsigtighed og ét stort fællestov. Forsatte man arealfordelingen som udgangspunkt med samme forhold mellem klasseværelse og gang, ville dette give 100m<sup>2</sup> til at dele ud på de tre hovedønsker. Derudover var der et stort ønske om rumlige relationer fagene imellem i form af synergier og fællesbrug for at imødekomme de tværfaglige projektføløb. Løsningen blev paradoksalt nok at tilføre endnu mere infrastruktur i form af en tre-dimensionel kortslutning af hovedbygningen. Skolen kobles nu sammen af en gårdbygning og et overdækket gårdrum med gangbroer, så der opstår en rundgang i 8-tals form. Derudover er gårdbygningen organiseret som en forstørret ligeløbstrappe, i form af

auditorier, der binder etagerne sammen, både rumligt og programmatisk. Slutteligt er der påtænkt tilkobling til den nye udskolingsbygning, som ligger decentralt fra hovedbygningen mod nord – på vej mod Ordrup Gymnasium. Hele skolens opbygning er baseret på en infrastrukturel sammenkobling af de forskellige fagområder i synergikæder, og placering af tilhørende trin i umiddelbar kontakt hermed. Den rumlige sammenhæng muliggør projektorienteret undervisning, der vil have det svært som lektionsbaseret. Derfor kan man i et forløb gå fra den ene aktivitet til den anden, når det passer ind i processen frem for i skemaet – her kan der arbejdes med deadlines i stedet for lektioner.

Til enhver tid søges den enkelte faglighed styrket i form af sin indretning og synliggørelse. Eksempelvis indeholder det naturfaglige område, rum til teori og praktik, men også i høj

grad sanselighed og oplevelse. Ved siden af den tørre biologi (bogstaveligt talt) findes der et vådlab, der dels har kig til et væksthuse og dels kan åbnes med et rullegitter mod det tilstødende fællesareal. Vådlab er lavet som et vådrum, hvor de lave kummer og industri-håndbruserne hængende fra loftet, giver rummet et næsten bioteknologisk laboratorie udseende – i børnestørrelse. Væksthuset bliver også kaldt junglebiffen. I Junglebiffen sidder man mellem planterne på trappeniveauerne og modtager en del af sin undervisning eller ser en "open-air" film på væggen mod syd. Lyd, lugt og fugtighed skaber den sanselige iscenesættelse og nære kontakt mellem rum og undervisning.

<sup>1</sup> [www.archinect.com](http://www.archinect.com)

<sup>2</sup> Ordrup Skole er et samarbejde mellem Søren Robert Lund Arkitekter og CEBRA.